

# ARCHITETTURA

## TEMPIO

→ E' L'EDIFICIO PIU' IMPORTANTE DELLA CITTA'.

→ E' LA SINTESI DI TUTTA L'ARTE GRECA perchè e' sempre ARRICCHITO da STATUE e RIlieVI (SCULTURE)

Queste erano sempre COLORATE (PITTURA) ma col tempo se ne e' persa traccia.

# TEMPIO

SI TROVA SEMPRE NELL'ACROPOLI

CITTA' ALTA

E' COME UNA PARTE  
SACRA della città.

SI TROVA SEMPRE COSTRUITO SU UNA  
BASE CHE LO RIALZA DAL TERRENO  
UNA SORTA DI "PIATTAFORMA" A GRADINI  
CHE SI CHIAMA

CREPIDOMA

LA PARTE SUPERIORE DEL CREPIDOMA, DA  
DOVE PARTE IL TEMPIO, SI CHIAMA

STILOBATE

STYLOBATE

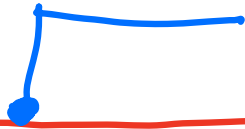

CREPIDOMA

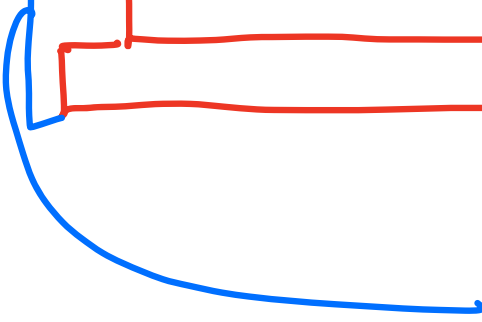

# TIPOLOGIA di TEMPIO

I TEMPI non sono tutti uguali.  
si distinguono per TIPOLOGIA  
(Forma) e per STILE (ORDINI ARCH.)

## TIPOLOGIA

IL TEMPIO GRECO HA UN "CUORE"  
CHE È IL NAOS



CELLA dove si trovava la  
statua della divinità a cui  
il tempio era dedicato.

Potevano entrarvi solo i sacerdoti.  
Era piccola (perciò si chiama CELLA)

la CEUA (NAOS)

poteva avere uno spazio davanti  
ed in questo caso abbiamo il

PRÒNAO

prima; davanti

CEUA

PRIMA della CEUA  
DAVANTI alla CEUA

E' UN ATTRIO COPERTO CHIUSO SUI LATI  
DA DUE MURI (ANTE) E DUE COLONNE

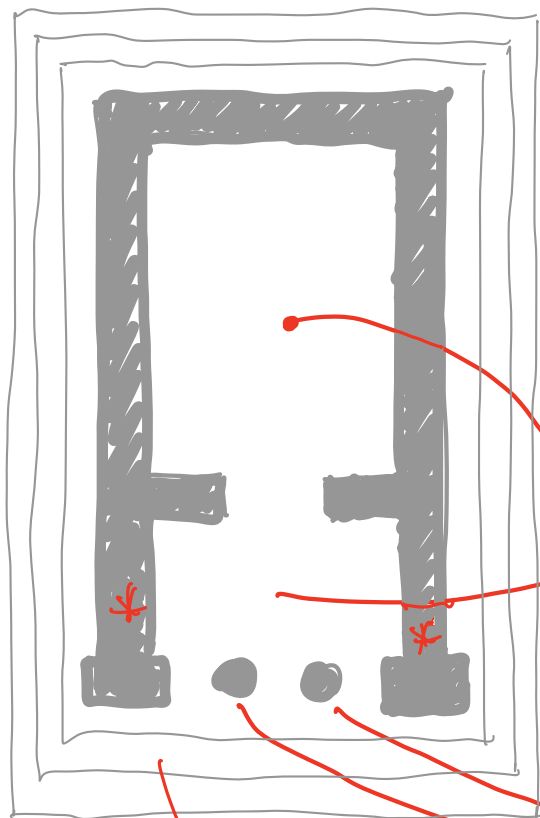

## TEMPIO IN ANTIS

Modello più semplice

CELLA (NAOS)

ATRIO (PRÒNAO)

\* ANTE

COLONNE

CREPIDONA

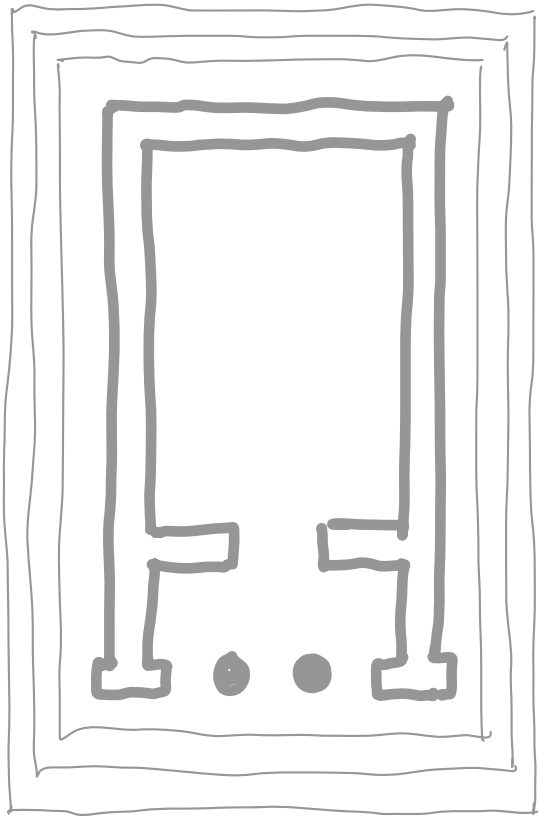

TEMPIO IN ANTIS

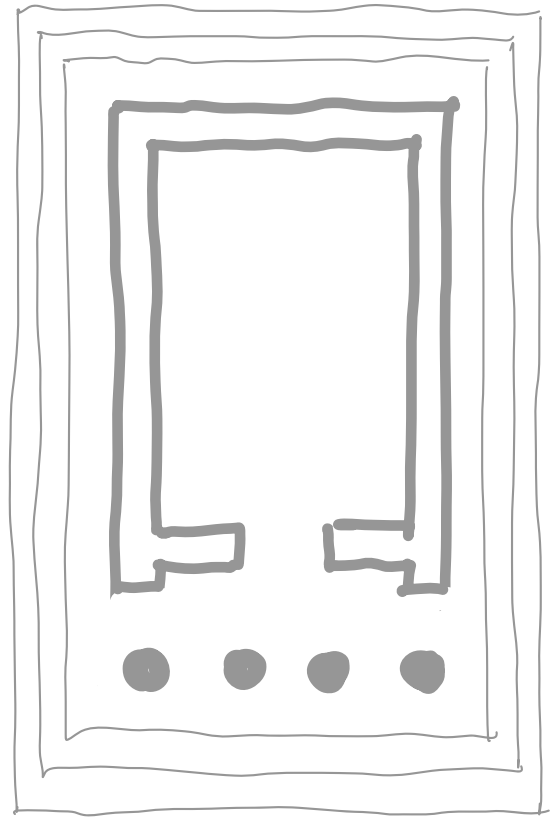

TEMPIO PRÒSTILO

PRO : PRIMA; DAVANTI  
STILO : COLONNA

TETRÀSTILO

QUATTRO

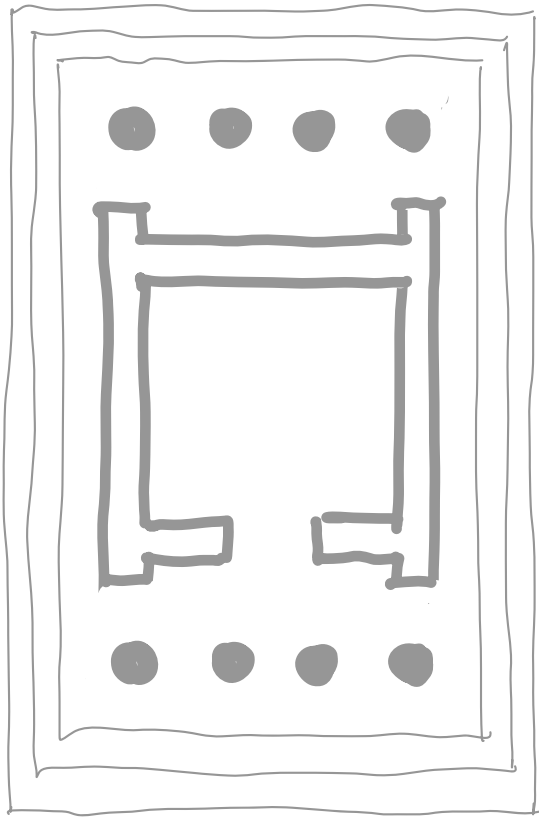

TEMPIO  
ANFI PRÒSTIYO

↓  
DOPPIO

DAVANTI : PRONAO  
DIETRO : OPISTÒDOMO

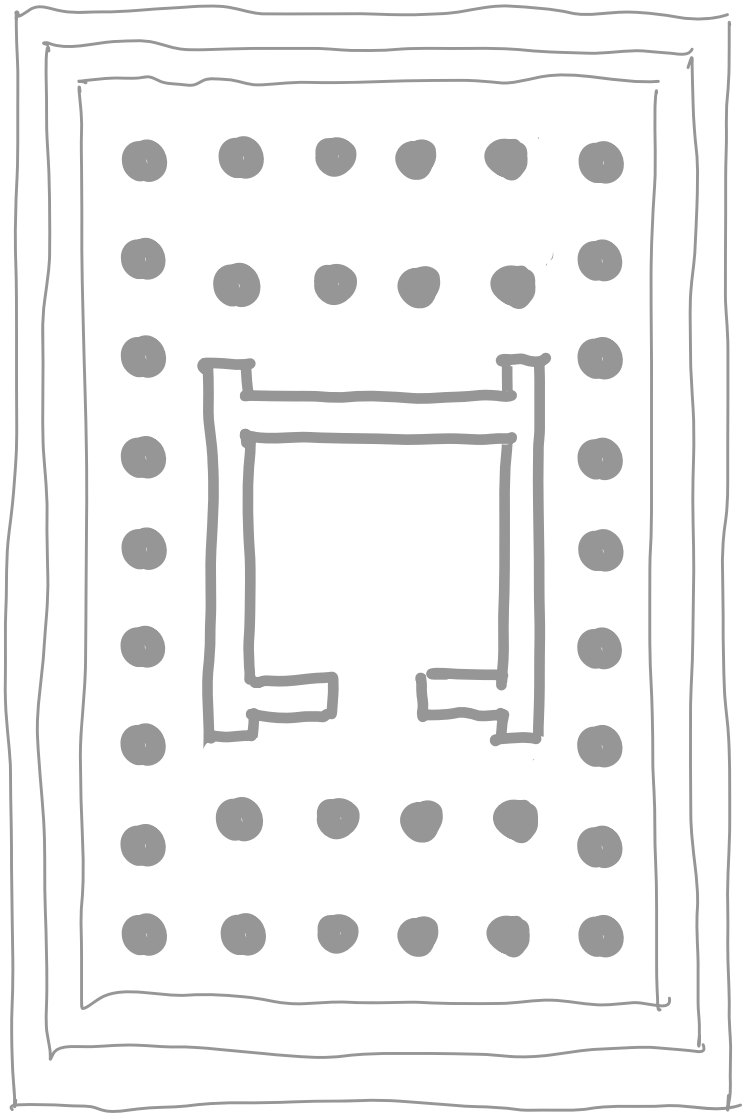

TEMPIO  
PERÌPTERO

↓

CONTORNO  
CONTORNATO DA  
COLONNE  
PERÌSTIYO



# ORDINI ARCHITETTONICI

## DORICO

PIU' "TOZZO"  
(MENO SLANCIATO)

## JONICO

PIU' SLANCIATO  
DEL DORICO

## CORINZIO

PIU' SLANCIATO  
DELO JONICO

RAPPORTO

$$\frac{\text{ENTASI}}{\text{ALTEZZA}} = \frac{1}{6}$$

$$\frac{1}{7}$$

$$\frac{1}{8} / \frac{1}{9}$$

HANNO UNA BASE

NON HA LA BASE  
IL FUSTO PARTE DALLO  
STILOBATE

### SCANALATURE

- + LARGHE
- A SPIGOLLO "VIVO"

+ STRETTE E PERCIO' + FITTE  
SMUSSATE

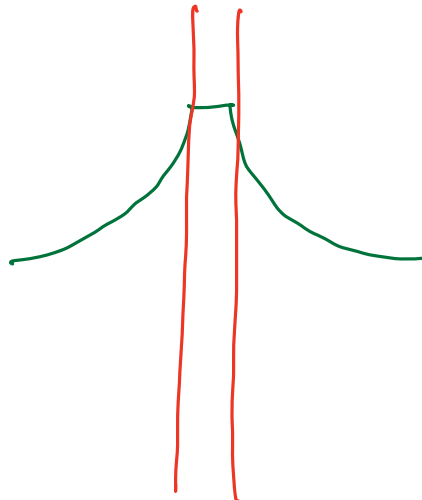
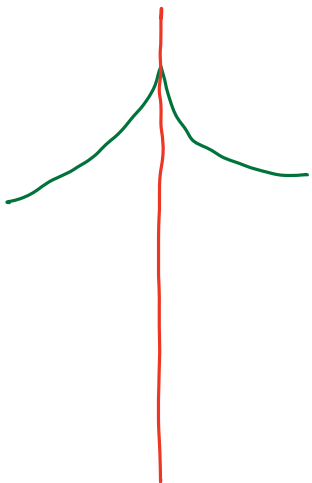

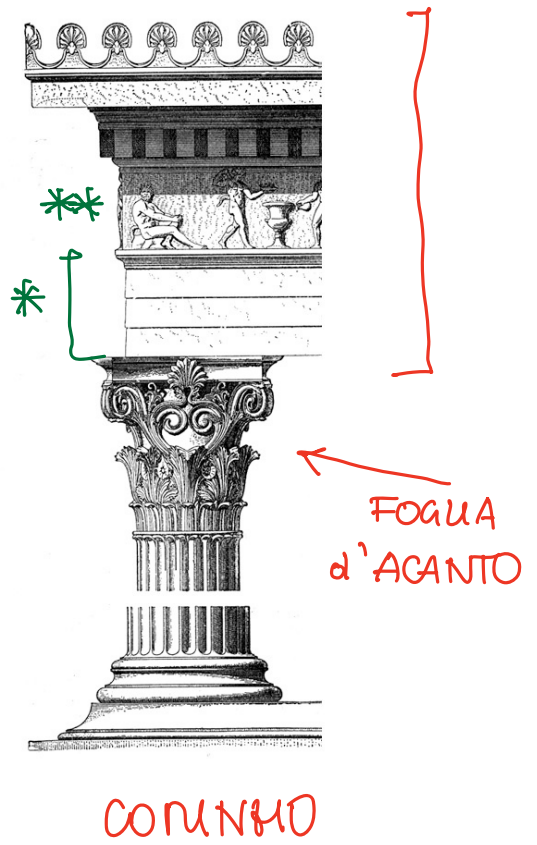
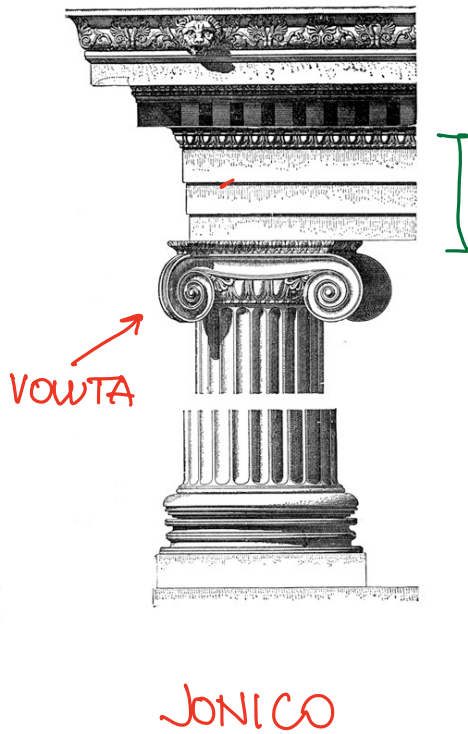
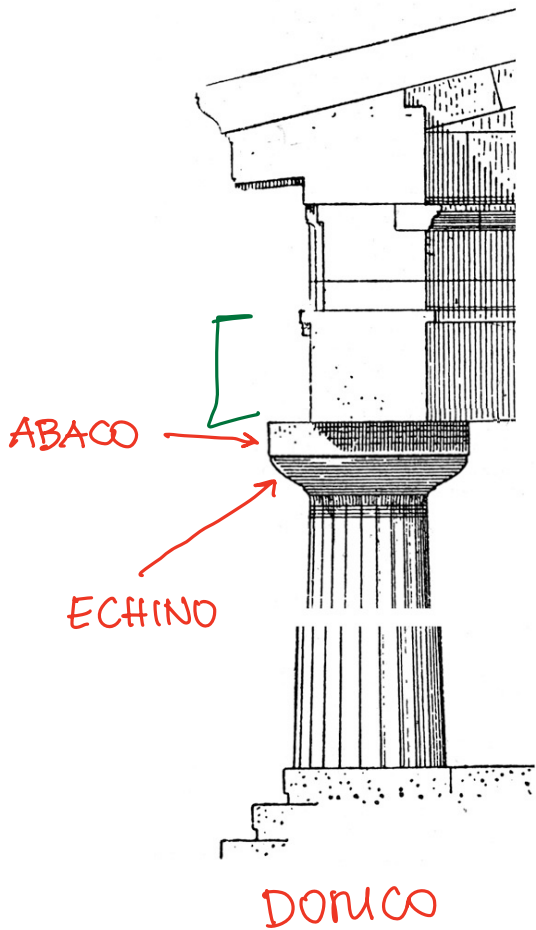

\* ARCHITRAVE  
 (ELEMENTO ORIZZONTALE DEL TRUCCO)

\*\* FREGIO → ABBELLIMENTO ORNAMENTO

\* + \*\* = TRABEAZIONE

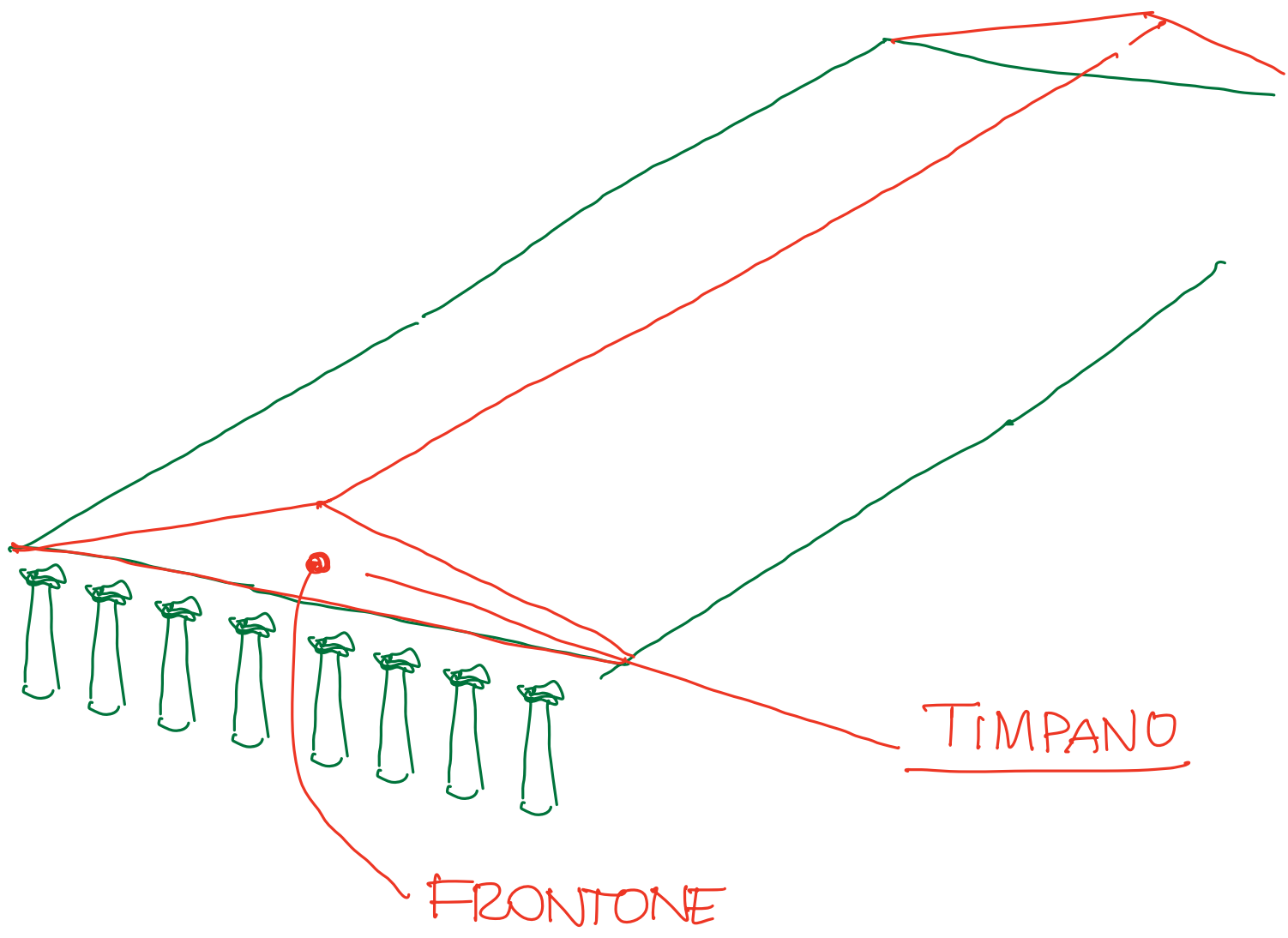

FRONTONE

TIMPANO